



Инструкция по эксплуатации



*Шлифмашина
пневматическая угловая*

*Модель: **SJD180***

Благодарим Вас за выбор пневматической угловой шлифовальной машины торговой марки АМТ!

Оглавление

1. Назначение изделия.....	2
2. Технические характеристики.....	2
3. Элементы и органы управления.....	3
4. Правила безопасности при работе с УШМ.....	3
5. Подготовка к использованию.....	4
6. Использование.....	5
7. Хранение.....	6
8. Устранение неисправностей.....	6
9. Схема сборки пневматической УШМ АМТ SJD180.....	7
10. Условия гарантии.....	9
11. Адреса сервисных центров.....	9

1. Назначение изделия

Угловая шлифовальная машина пневматическая (УШМ) предназначена для резки и шлифовки изделий из металла. С помощью УШМ также можно зачищать сварные швы и проводить обработку изделий из других материалов, таких как бетон, облицовочная плитка, различные полимеры, природный и искусственный камень.

Может с успехом применяться при производстве промышленных и строительных работ, в автосервисах и мастерских, а также мастерами-любителями в гараже и на дачном участке. Небольшие размеры УШМ и наличие удобной съемной боковой рукоятки повышают комфортность выполнения работ.

Стандартная насадка - абразивный отрезной или шлифовальный круг диаметром 180 мм для работы с разными материалами. Кроме них могут применяться и другие рабочие насадки, например, алмазные шлифовальные чашки разной конфигурации, в том числе на полимерной основе, и различные полировальные диски диаметром 180 мм.

Для быстрой и удобной смены рабочих насадок имеется кнопка блокировки шпинделя.

Включение и выключение УШМ производится с помощью клавиши, расположенной на основной рукоятке. Для исключения возможности случайного включения УШМ нажатие клавиши возможно только при зажатой предохранительной кнопке.

УШМ изготовлена с высокой точностью, исключительно из качественных прочных материалов, что обеспечивает ее бесперебойное использование в течение всего срока эксплуатации.

2. Технические характеристики

Параметр	Модель SJD180
Диаметр диска, мм	180
Диаметр посадочного места для диска, мм	22
Скорость вращения, об/мин	7500
Рабочее давление, атм	6,3
Расход воздуха, л/мин	1100
Мощность, кВт	1,2
Штуцер подключения сжатого воздуха, дюйм	3/8" NPT
Рекомендованный внутренний диаметр шланга, мм	16
Длина, мм	345
Вес, кг	2,98

3. Элементы и органы управления



Рис. 1

4. Правила безопасности при работе с УШМ

- Запрещается использовать инструмент при наличии в окружающем воздухе паров легковоспламеняемых жидкостей или в помещении, не безопасном в пожарном отношении.
- Нельзя вносить изменения в конструкцию УШМ или использовать ее не по прямому назначению.
- Никогда не пользуйтесь инструментом, если он неисправен или поврежден.
- Регулярно проверяйте надежность и герметичность элементов присоединения инструмента к пневматической магистрали (шлангу).
- Любая разборка или ремонт инструмента, замена рабочих насадок должны проводиться только при условии отключения от УШМ пневматического шланга.
- Запрещается использовать для подключения УШМ неподходящие или поврежденные воздушные шланги. Можно применять только шланги, рассчитанные на рабочее давление не менее 7 бар. Никогда самостоятельно не осуществляйте ремонт неисправного шланга. Замените его на новый.
- Для возможности быстрого, простого и надежного соединения шланга с инструментом рекомендуется использовать быстроразъемные соединения.
- Использование сжатого воздуха, давление которого превышает рабочее для данного инструмента может привести к повреждению УШМ и серьезным травмам.
- Начинайте работать только после того, как вы примете устойчивое положение.
- Длительное воздействие вибрации на организм человека вредно для здоровья. Поэтому при выполнении работы обязательно делайте перерывы.
- Обязательно используйте защитные очки и перчатки. Работайте в плотной застегнутой закрытой одежде. Отлетающие во время работы осколки и стружка могут привести к серьезным травмам глаз, кожных покровов тела.
- Рекомендуется использование средств защиты органов дыхания (респираторов). Проникновение в организм человека пыли и других мелких взвешенных частиц, образующихся при обработке, может нанести значительный вред здоровью.

- Для защиты органов слуха необходимо применять наушники или беруши.
- При возникновении нештатной ситуации следует немедленно выключить инструмент и отсоединить его от пневматической линии.
- Манжеты рукавов одежды должны быть плотно застегнуты. Непроизвольное попадание элементов одежды во вращающиеся части инструмента может привести к серьезным травмам.
- Некоторые детали инструмента вращаются с высокой скоростью. Об этом нужно помнить всегда и исключить их касания руками или другими частями тела. Не допускать контакта работающего инструмента с посторонними предметами.

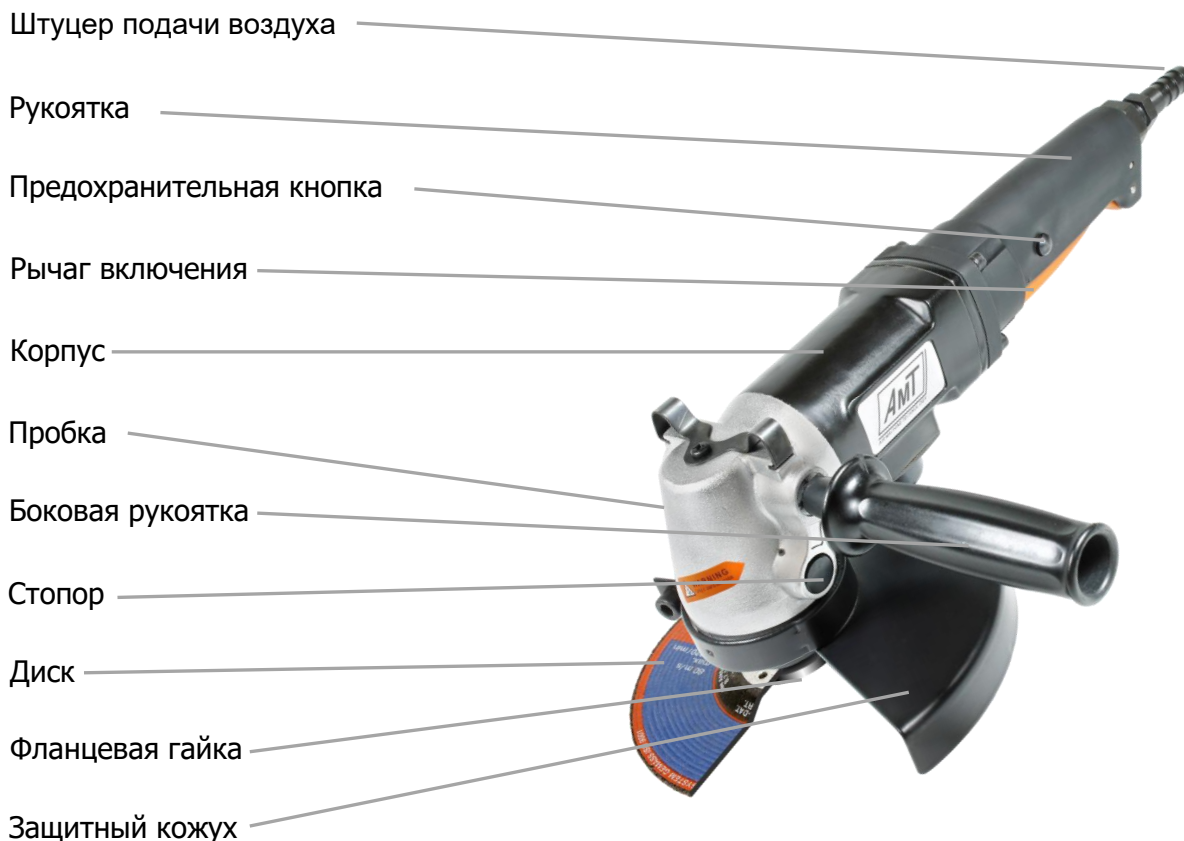

5. Подготовка к использованию

- Инструмент должен применяться только подготовленными работниками, изучившими все требования настоящей Инструкции и основные положения техники безопасности. Инструкцию необходимо иметь на рабочем месте и строго руководствоваться ее положениями.
- Для обеспечения работы пневматического инструмента необходим воздушный компрессор с полезной (реальной) производительностью не ниже значения расхода воздуха подключаемого пневмоинструмента и давлением не ниже 7 бар.
- В пневматической магистрали на выходе из компрессора должны быть смонтировано дополнительное оборудование, обеспечивающее нормальную работу и длительный срок эксплуатации инструмента - регулятор давления (редуктор), осушитель сжатого воздуха, система магистральных фильтров, состоящая из фильтра грубой очистки (5 мкм) и коалесцентного фильтра тонкой очистки (1 мкм). Данное оборудование допускается заменить (или дополнить) отдельными блоками подготовки сжатого воздуха, устанавливаемым на входе каждого инструмента.
- В пневматической линии, как можно ближе к инструменту, для обеспечения его смазки рекомендуется установка автоматической масленки - лубрикатора в виде отдельного самостоятельного устройства или в составе блока подготовки воздуха. В лубрикатор заливается масло для пневмоинструмента.
- С помощью регулятора должно быть выставлено оптимальное рабочее давление сжатого воздуха — 6,3 бар, обеспечивающее номинальную мощность пневмоинструмента. Превышение данного значения для увеличения мощности — недопустимо и может привести к выходу из строя деталей и узлов инструмента или значительно снизить его ресурс.
- Подключение инструмента к воздушной магистрали следует производить с помощью гибкого шланга необходимого сечения. Необходимо следить за состоянием и целостностью воздушного шланга, периодически его продувать.
- Разрешается применять только насадки, рекомендованные для данного инструмента. Переоборудовать, изменять конструкцию, снимать защитные элементы инструмента для использования непредусмотренных для применения насадок — категорически запрещается.



Рис. 2

6. Использование

- Разрешается использовать только рекомендованные сменные насадки.
- Для замены насадки необходимо отсоединить от инструмента воздушный шланг, зажать кнопку блокировки шпинделя (стопор) и с помощью входящего в комплект ключа открутить гайку фланца. Сняв использованный шлифовальный диск, установить новый, контролируя, чтобы он встал на шпиндель ровно, без перекосов. Закрутить ключом до упора гайку фланца, отпустить кнопку блокировки шпинделя. Подсоединить шланг к инструменту.
- Управление пневматической угловой шлифовальной машиной производится нажатием на рычаг включения при зажатой предохранительной кнопке.

Смазка механизма привода (редуктора) производится консистентной смазкой через специальное отверстие в верхней части корпуса пневматического инструмента:

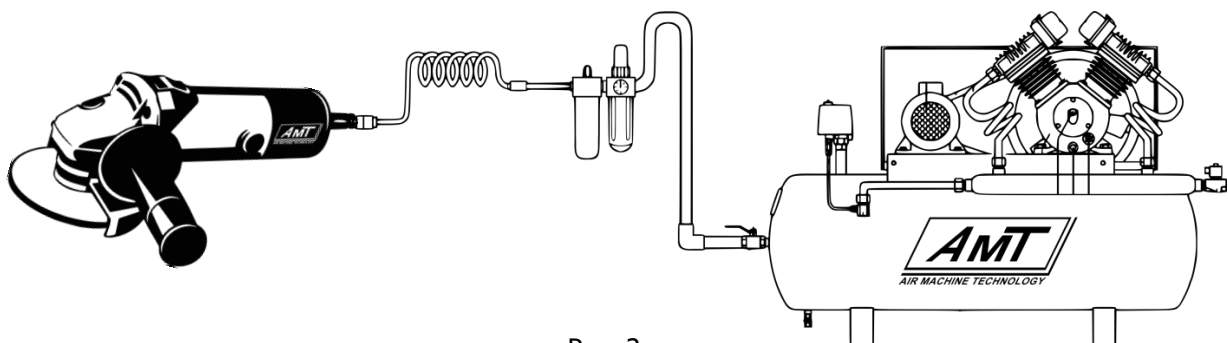
- Отверткой выкрутите пробку.
- Добавьте небольшое количество смазки с помощью шприца. Рекомендуется использовать смазку типа «ЛИТОЛ-24» или аналогичную.
- Установите пробку на место.

Контроль наличия и добавление смазки в механизм привода рекомендуется проводить не реже 1 раз в месяц.

Пневматический инструмент требует постоянной смазки на протяжении всего срока службы. Для его выполнения в автоматическом режиме необходимо применять специальное устройство — лубрикатор. При его наличии в пневматической магистрали, за счет проходящего сжатого воздуха производится разбрызгивание масла из лубрикатора в магистраль. После этого сжатый воздух транспортирует взвешенные частички масла в пневмоинструмент. Для увеличения эффективности смазки и снижения уровня загрязнения и негативного воздействия масла на материал магистрали, лубрикатор должен быть установлен в линии как можно ближе к инструменту. Для заполнения лубрикатора рекомендуется использовать масло для пневмоинструмента. В случае отсутствия в пневмолинии лубрикатора необходимо производить ежедневную ручную смазку инструмента.

Смазка пневматического двигателя вручную

- Отсоединить воздушный шланг, перевернуть инструмент входным отверстием вверх.
- Капнуть 1-2 капли масла для пневмоинструмента во входное отверстие. Нельзя для смазки использовать керосин, солярку и другие горючие жидкости.
- Присоединить к инструменту воздушный шланг, дать инструменту поработать несколько секунд.



Рис. 3

7. Хранение

Инструмент должен храниться в сухом отапливаемом, вентилируемом помещении, защищённом от проникновения паров агрессивных и горючих жидкостей. Температура хранения должна быть не ниже +5С, относительная влажность не более 70%.

В случае, если инструмент не планируется использовать длительное время, необходимо произвести консервацию. Для этого:

- смазать металлические части корпуса тонким слоем масла;
- упаковать инструмент в штатную упаковку.

Не допускается хранение инструмента свыше гарантийного срока без упаковки и консервации.

Срок хранения – 12 лет с даты изготовления.

Срок эксплуатации – в соответствии с принятыми нормами на каждом предприятии.

Изготовитель гарантирует соответствие инструмента техническим характеристикам при соблюдении потребителем условий эксплуатации, хранения, транспортирования и монтажа.

Транспортировка инструмента должна производиться всеми видами транспорта в закрытых транспортных средствах по правилам, принятым для каждого вида транспорта.

8. Устранение неисправностей

Внимание:

Ремонтные работы должны проводиться квалифицированным персоналом. Если понадобился ремонт, или запасные части для УШМ, пожалуйста, обратитесь в Сервисный центр Компании АТАКОМ.

- Ежедневно перед работой следует осматривать инструмент на предмет повреждений и нарушений целостности деталей, особое внимание следует уделить осмотру посадочного места для диска и быстросъёмного соединения.
- При проявлениях неисправности инструмента обратитесь за консультацией в Сервисный центр Компании АТАКОМ.
- Регламентное обслуживание инструмента необходимо проводить не реже одного раза в 6 месяцев. При регламентном обслуживании следует проверять затяжку резьбовых соединений инструмента, проводить замену смазки в его механизме.

Прежде чем обратиться в Сервисный центр Компании АТАКОМ сделайте следующие проверки:

- Проверьте работу компрессора и подключение воздуха.
- Соответствие сечения шланга, указанному в настоящей инструкции.
- Отсутствие в сжатом воздухе загрязнений в виде пыли, ржавчины или конденсата.
- Присутствие избыточной смазки в механизме / пневмомоторе.

Возможные неисправности и методы их устранения:

Неисправность (внешнее проявление дополнительные признаки)	Вероятная причина	Метод устранения
1. Машина не развивает мощности	а) недостаточное давление воздуха в магистрали	а) установить необходимое давление воздуха
	б) воздушный шланг имеет недостаточное сечение	б) используйте подходящий шланг (в соответствии с настоящей Инструкцией)
	в) износ лопаток или статора	в) заменить изношенные детали
2. Во время работы возникает биение шпинделя и стук	Износ подшипников пневмодвигателя или шпинделя	Заменить подшипники
3. После длительного хранения двигатель не вращается	Разбухание лопаток двигателя	Заменить лопат

По истечении срока службы, если инструмент не соответствуют своим техническим характеристикам и его нельзя отремонтировать, он подлежит утилизации.

9. Схема сборки пневматической УШМ АМТ SJD180



Рис. 4

№ п/п	Арт.	Описание	Кол-во
1	SJD180-P01	Кожух	1
2	SJD180-P02	Гайка прижимная (фланцевая)	1
3	SJD180-P03	Втулка	1
-	SJD180-P02-03	Шайба прижимная и втулка (комплект)	КОМП-КТ
4	SJD180-P04	Крышка подшипника	1
5	SJD180-P05	Шпиндель	1
6	SJD180-P06	Шпонка	1
7	SJD180-P07	Подшипник шпинделя	1
8	SJD180-P08	Коническая шестерня ведомая	1
9	SJD180-P09	Кольцо стопорное	1
10	SJD180-P10	Подшипник	1
11	SJD180-P11	Шайба	1
12	SJD180-P12	Корпус	1
13	SJD180-P13	Пружина	1
14	SJD180-P14	Кнопка фиксации шпинделя	1
15	SJD180-P15	Винт	1
16	SJD180-P16	Рукоятка	1
17	SJD180-P17	Палец	1
18	SJD180-P18	Винт защитной скобы	1
19	SJD180-P19	Скоба защитная	1
20	SJD180-P20	Пружина глушителя	1
21	SJD180-P21	Сетка глушителя	1
22	SJD180-P22	Крышка глушителя	1
23	SJD180-P23	Прокладка	1
24	SJD180-P24	Пластина прижимная	1
25	SJD180-P25	Болт	1
26	SJD180-P26	Шестерня малая	1

27	SJD180-P07	Подшипник шестерни ведущей	1
28	SJD180-P28	Подшипник ротора	1
29	SJD180-P29	Задняя крышка	1
30	SJD180-P30	Статор	1
31	SJD180-P31	Ротор	1
32	SJD180-P32	Лопатка	4
33	SJD180-P33	Штифт	1
34	SJD180-P34	Передняя крышка	1
35	SJD180-P35	Регулятор оборотов (комплект)	1
36	SJD180-P36	Шайба	1
37	SJD180-P37	Толкатель ограничителя	1
38	SJD180-P38	Стержень ограничителя	1
39	SJD180-P39	Пружина ограничителя	1
40	SJD180-P40	Грузик ограничителя	1
41	SJD180-P41	Штифт грузика	2
-	SJD180-P35-41	Регулятор оборотов комплект (35-41)	комп-кт
42	SJD180-P41	Штифт	1
43	SJD180-P43	Кольцо уплотнительное	1
44	SJD180-P44	Проставка	1
45	SJD180-P45	Тарелка ограничителя	1
46	SJD180-P46	Задняя рукоятка	1
-	SJD180-P46-64	Задняя рукоятка в сборе (включая 46 - 48; 52 - 64)	комп-кт
47	SJD180-P47	Кнопка предохранителя	1
48	SJD180-P48	Пружина предохранителя	1
49	SJD180-P49	Шайба	4
50	SJD180-P50	Шайба пружинная	4
51	SJD180-P51	Болт	4
52	SJD180-P52	Седло клапана	1
53	SJD180-P53	Клапан воздушный	1
54	SJD180-P54	Пружина клапана	1
55	SJD180-P55	Сетка фильтрующая	1
56	SJD180-P56	Шайба уплотнительная	1
57	SJD180-P57	Штуцер входной	1
58	SJD180-P58	Штифт	1
59	SJD180-P59	Штифт	1
60	SJD180-P60	Шток	1
61	SJD180-P61	Штифт	1
62	SJD180-P62	Рычаг включения	1
63	SJD180-P63	Пружина	1
64	SJD180-P64	Шток	1
65	SJD180-P65	Ключ фланцевой гайки (для замены дисков)	1
66	SJD180-P66	Ниппель под шланг	1

10. Условия гарантии

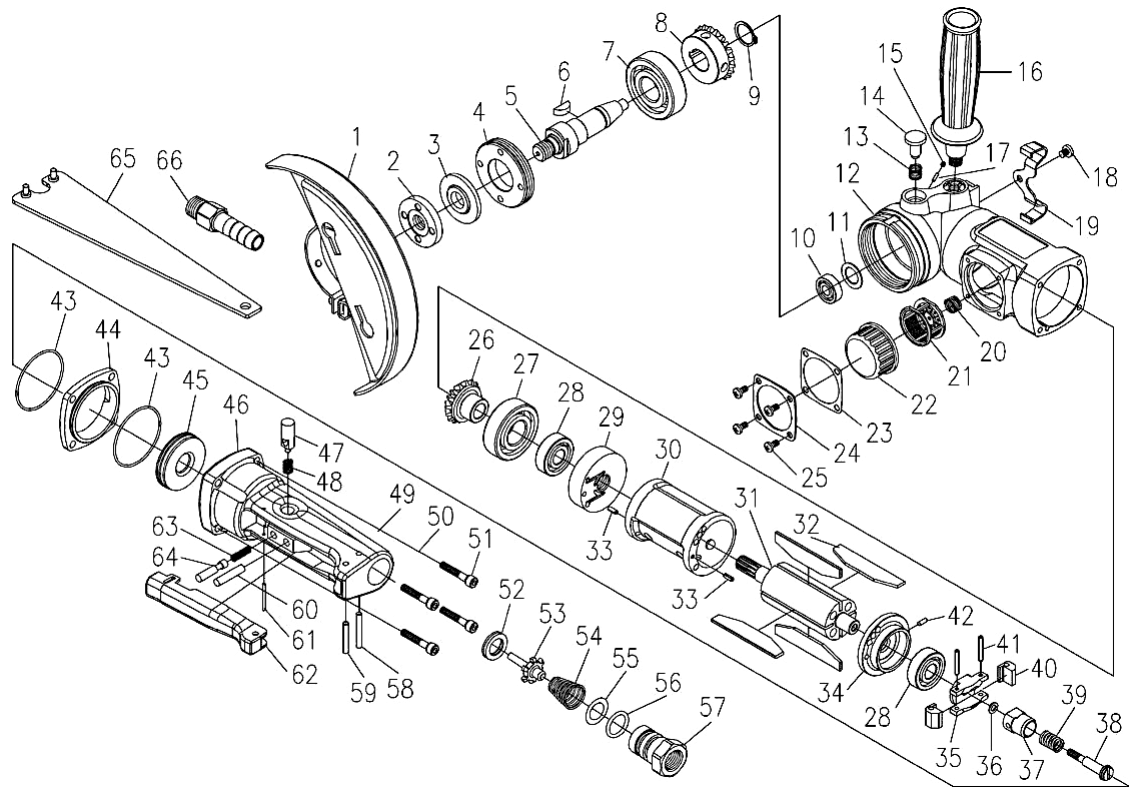
Предприятие-изготовитель устанавливает гарантийный срок и срок бесплатного сервисного обслуживания УШМ – 12 месяцев со дня продажи, при условии соблюдения правил эксплуатации.

Предприятие-продавец в течение гарантийного срока производит бесплатный ремонт УШМ при условии соблюдения потребителем правил эксплуатации, транспортировки и хранения. Ремонт или замена производятся после технической экспертизы.

Экспертиза и ремонт осуществляются в установленные законом сроки в сервисном центре уполномоченной организации.

Гарантийные обязательства не распространяются на расходные материалы, детали, комплектующие, обозначенные заводом-изготовителем как не подлежащие гарантийному ремонту или замене.

Гарантийные обязательства не распространяются при следующих условиях:

- если оборудование введено в эксплуатацию или используется с нарушением требований завода-изготовителя, указанным в инструкции по эксплуатации или паспорте изделия;
- несоблюдение пользователями инструкций по эксплуатации, а так же при несоблюдении правил противопожарной безопасности и электротехнической безопасности;
- оборудование вышло из строя по причине отсутствия регламентных работ по техническому обслуживанию определенных заводом-изготовителем;
- наличие явных или скрытых механических и иных повреждений оборудования, возникших не по вине изготовителя или поставщика;
- при использовании оборудования не по назначению;
- при наличии следов самостоятельного ремонта;
- при наличии признаков изменения конструкции (модификации);
- естественный износ.

Гарантия предоставляется при наличии документа, подтверждающего факт покупки.

По истечении гарантийного срока или при нарушении правил эксплуатации, указанных в настоящем руководстве по эксплуатации, ремонт производится предприятием-продавцом в соответствии с действующими расценками.

По вопросам предоставления гарантии и качества продукции Вы можете обращаться к официальному представителю в России: ООО «АТАКОМ»,

111524, Москва, Перовская улица, дом 1, строение 22

Телефон: +7 (495) 23-45-795

Электронная почта: info@atakomtools.ru

Артикул _____

Заводской номер _____

Дата продажи _____ 20____ г. Печать и подпись продавца _____

С условиями гарантии ознакомлен: _____
(Подпись покупателя)

11. Адреса сервисных центров

Название	Адрес	Телефон	e-mail
Служба сервиса ООО «МАГИМЭКС»	111524, Москва, Перовская улица, дом 1, строение 22	8 (800) 551-09-87, доб.222	Servis@pnevmo.ru

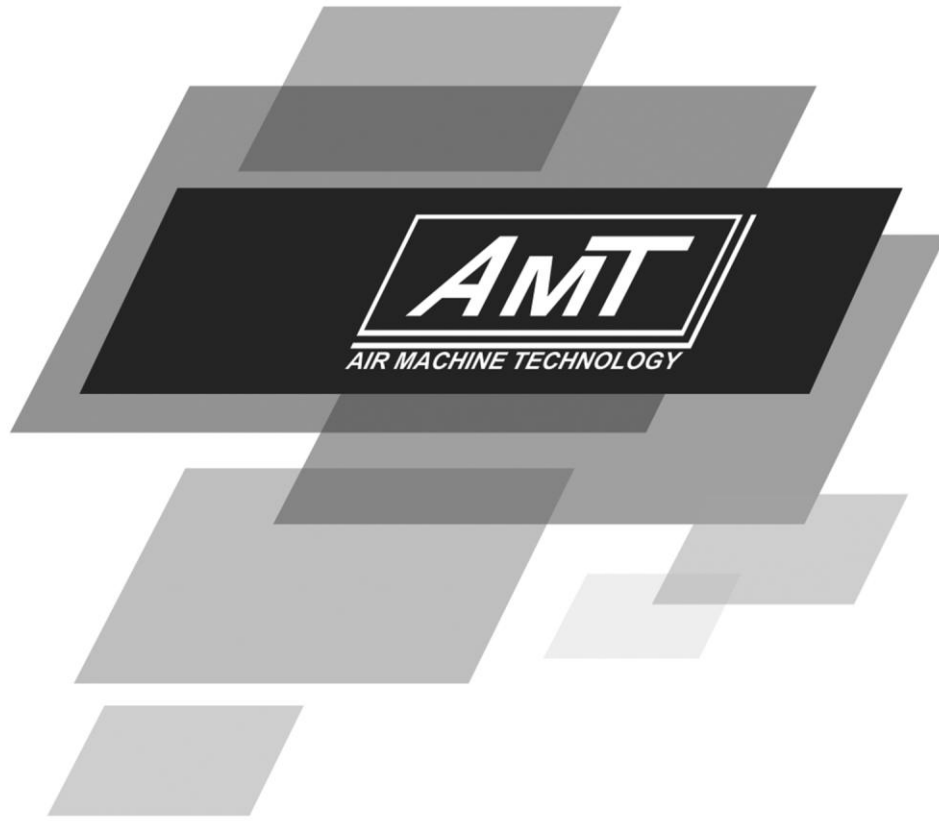

*Официальный представитель
в России ООО «АТАКОМ»
+7 (495) 369-58-64
www.atakomtools.ru info@atakomtools.ru*