



Спецификация

Компрессор гаражный С412М

Поз	Номер детали/узла	Наименование	Кол-во	Прим.
1.	C412M.00.00.400	Ограждение	1	
2.		Ремень В(Б) - 1250	2	
3	K1.00.00.021	Шкив	1	
4		Двигатель АИР80В2 2,2 кВт	1	
5	C412.02.00.100	Ручка	1	
6	C412.02.00.600	Пускатель	1	ПНВ30, 10А
7	C412.02.00.611	Кронштейн	1	
8		Пробка сливная	1	G 3/8"
9	C412M.05.01.000	Платформа	1	
10	C412M.02.00.700	Колесо	2	ф 160
11		Клапан обратный 4052/3	1	G3/8"- G3/8"
12	K1.00.00.100	Трубопровод	1	
13	C412M.01.00.000-06	Головка компрессорная	1	
14		Штуцер угловой	1	3/8" SAE-3/8" MPT
15	K1.00.00.007	Штуцер	1	3/8"(нар)-3/8" (внутр.)
16		Манометр МП 63Р(0...1,6)МПа	1	G 1/4"
17	C412.02.03.000	Регулятор давления	1	M16x1,5

Компания ООО «МАГИМЭКС» официальный представитель завода.

Большая номенклатура запасных частей к компрессорам в наличии.

www.pnevmo.ru | 8 (800) 551-09-87 | +7 (495) 730-02-90 | zakaz@pnevmo.ru

АО "Бежецкий завод "Автоспецоборудование"



Каталог деталей и сборочных единиц
Компрессор гаражный С412М

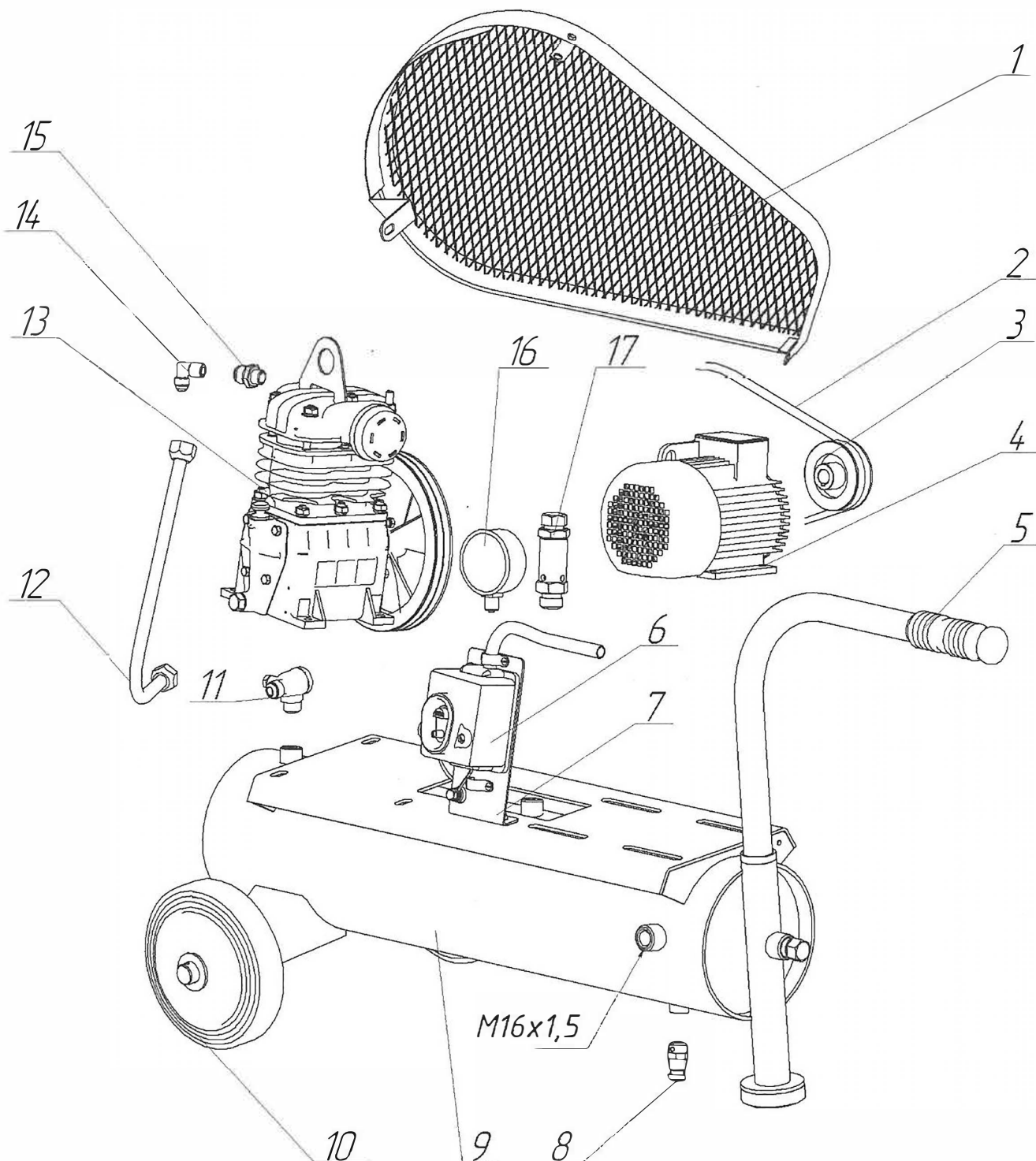

Компания ООО «МАГИМЭКС» официальный представитель завода.

Большая номенклатура запасных частей к компрессорам в наличии.

www.pnevmo.ru | 8 (800) 551-09-87 | +7 (495) 730-02-90 | zakaz@pnevmo.ru